



**ELECTRONIC  
CIRCUITS**

**REF: C20103**

**REF: C20103**

## CONTROL DE TEMPERATURA Y PARO MARCHA DE UN MOTOR TRIFASICO 380VCA O MONOFASICO 220VCA

El modulo C20103 es un control de temperatura que no permite el arranque del motor asta que se alla alcanzado la temperatura programada

### CARACTERISTICAS TECNICAS.

Tensión de alimentación ....380vca + neutro/220vca

Circuito de salidas a contactor:

en resistencias de calor .....12A / 220VCA

en motor.....12A / 380VCA

medidas del cuadro en mm .....190 x 240 x 150

### DATOS INSTALACION

Cliente:

Fecha:

Nº serie:

Instalado por:

Esquema:

Datos al dorso de esta hoja:

### FUNCIONAMIENTO.

El modulo C20103 debe ser alimentado con una tensión de 380vca + neutro o 220vca

Realice las conexiones segun el esquema correspondiente a la aplicación que necesite.

Al recibir alimentación accionando el interruptor on/off el controlador de temperatura empieza a calentar, lo que es indicado encendiendose la luz de este interruptor. Una vez alcanzada la temperatura programada esta luz se apagara, encendiendose la luz de los pulsadores paro/marcha, lo que indica que podemos poner en marcha el motor. De manera que el motor no podrá ser accionado asta que la temperatura programada sea alcanzada.

El piloto de termico se encendera cuando la proteccion del motor se alla activado. Dispone de una conexion bornes 14 y 15 para una emergencia que para el motor. Si no se utiliza puentear estos bornes. El fusible F1 es de 4A de origen, pero debe ser alterado segun la carga que utilicemos.

### CONEXIONADO GENERAL

#### Ejemplo nº1 Conexion a 380vca + neutro

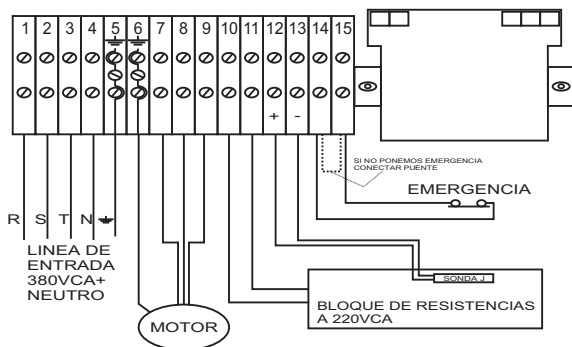

#### Ejemplo nº2 Conexion a 220vca

